

長期使用対応部材基準書
承認日 2013年11月28日
改訂日 2024年1月25日
登録コード 130607026

1. 対象部材

アルミ・樹脂複合引き違いサッシ網戸用戸車

略称：CjK 戸車

2. 標準(共通)化の部位

標準(共通)化の部位を図1に示す。



図1－標準(共通)化の部位

3. 寸法・形状

図1の各部位の寸法を表1に示す。

表1－各部位の寸法

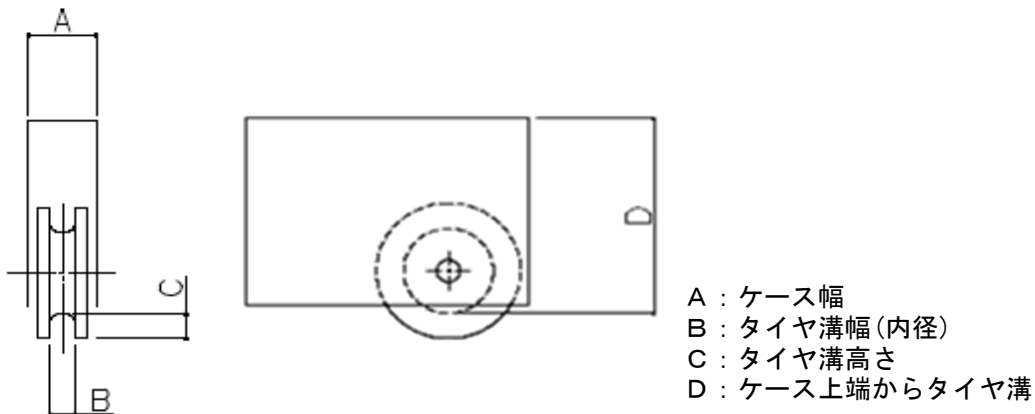
単位：mm

項目	寸法				
	①	②	③	④	⑤
A：ケース幅	9.6	9.1	8.4	7.8	
B：タイヤ溝幅(内径)		2.0	3.5	2.8	
C：タイヤ溝高さ		3.0		2.0	
D：ケース上端からタイヤ溝	21.0	21.3	18.3	19.0	18.0

4. 表示方法

部材・印刷物・電子媒体などに、長期使用対応部材であることを表示する。
または、“CjK”マークを表示する。

5. 特記事項

網戸用戸車は、網戸設置時の現場対応を考慮して高さ調整機能を有する。
尚、表1－各部位の寸法に掲載のD寸法は製造出荷段階の基準値であり最小値を示す。

6. 解説

特に無し

7. 共通事項

7.1 寸法について

寸法は基準値を示し、公差・許容差を表すものではない。

7.2 交換について

交換については、専門知識を有する者が行うことを推奨する。

注記)専門知識を有する者とは：専門的知識、技術、経験を有する者である。

8. 改訂履歴

8.1 2014年3月20日改訂

- ・符号、書式の統一

8.2 2016年4月28日改訂

- ・対象製品名称、略称見直しによる改訂
- ・特記事項追記による改訂
- ・7.1寸法について記載内容改訂

8.3 2024年1月25日改訂

- ・3. 寸法・形状の表1、②のA寸法訂正
- ・3. 寸法・形状の表1に③を追加（追加に伴う既存タイプ番号の変更）